

CARACTERÍSTICAS GENERALES:

Extractor en línea silencioso. Construido en plástico ABS, posee 2 capas de material absorbente de ruido y perforaciones disipadoras de onda sonora, para un funcionamiento silencioso. Motor monofásico, regulable de 2 velocidades, con protección IP44, con eje montado en rodamientos de bola japoneses NMB para 50.000 horas de duración. Válvula interior antirretorno. Diseñado para funcionar en lugares donde son requeridos bajos niveles de ruido.

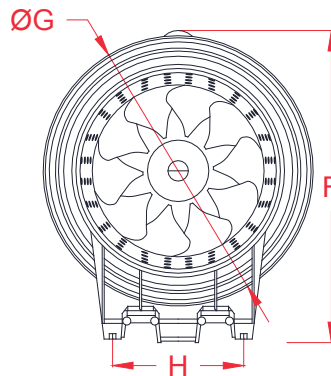
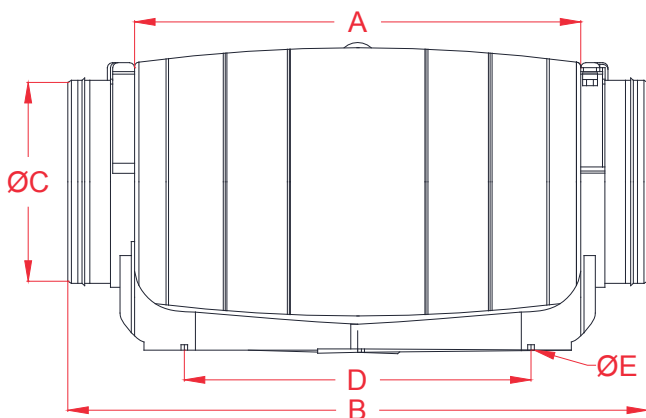

DIMENSIONES

A	436 mm	ØE	4x5.6 mm
B	567 mm	F	301 mm
ØC	198 mm	ØG	262 mm
D	339 mm	H	128 mm

CARACTERÍSTICAS TÉCNICAS

VELOCIDAD RÁPIDA

Potencia Máx.: 128 W
 Voltaje: 220-240 V 50 Hz
 Consumo: 0,57 A
 RPM: 2450 rpm
 Caudal: 840 m³/h
 Presión: 35,2 mmcda
 Nivel ruido: 35 dB
 Peso: 5,9 kg
 Protección: IP44

VELOCIDAD LENTA

Potencia Máx.: 123 W
 Voltaje: 220-240 V 50 Hz
 Consumo: 0,52 A
 RPM: 1950 rpm
 Caudal: 690 m³/h
 Presión: 27,4 mmcda
 Nivel ruido: 29 dB
 Peso: 5,9 kg
 Protección: IP44

