

## CARACTERÍSTICAS GENERALES:

Extractor de baño, construcción en plástico ABS, motor montado sobre rodamientos de bola, posee luz piloto. Se puede instalar vertical u horizontalmente.

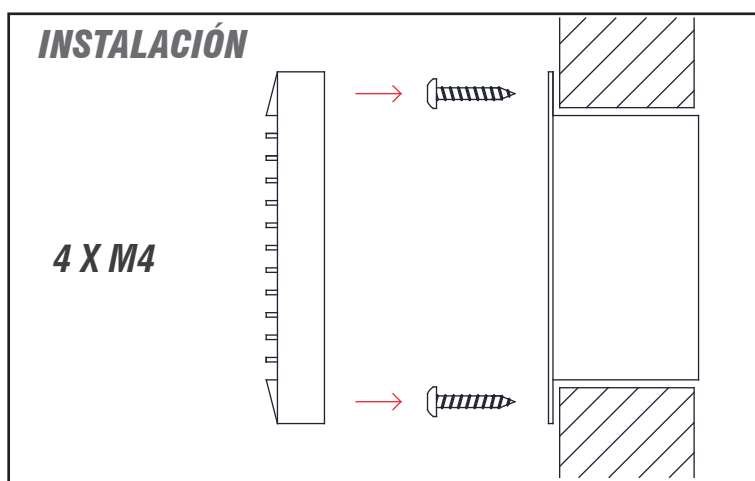
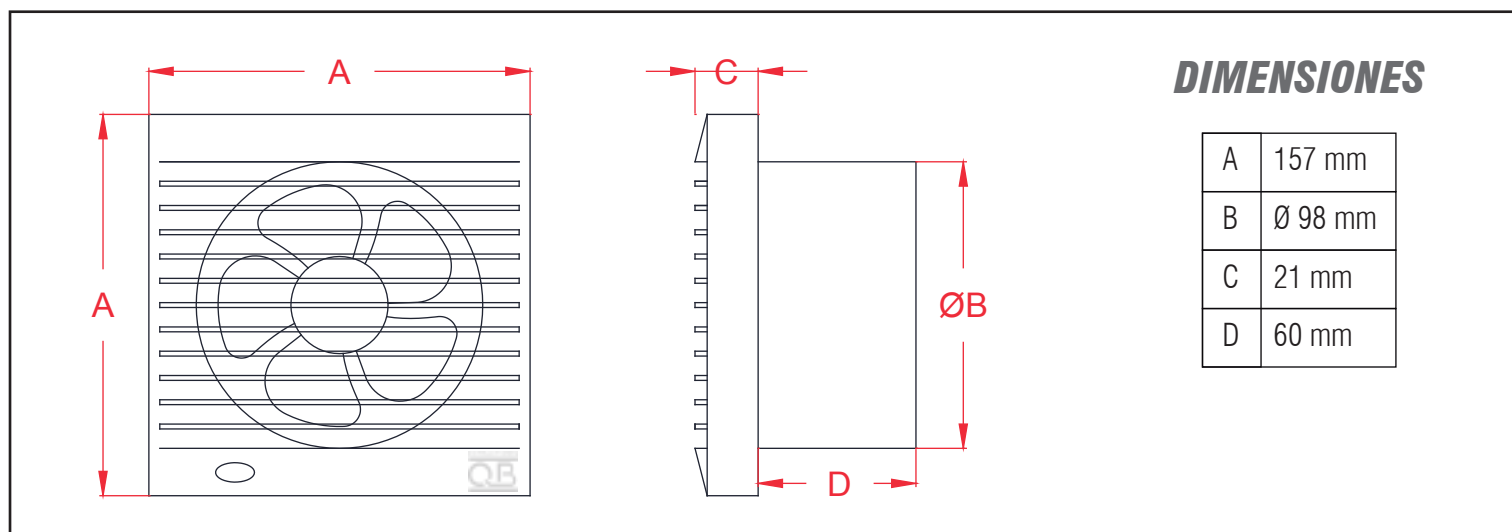

## CARACTERÍSTICAS TÉCNICAS

Voluta descarga: Ø 98 mm  
 Potencia Máx.: 12 W  
 Voltaje: 220-240 V 50/60 Hz  
 Consumo: 0.05 A  
 Caudal: 130 m<sup>3</sup>/h  
 Nivel ruido: 34 dB  
 Protección: IPX2

