

## CARACTERÍSTICAS GENERALES:

Extractor axial, construido en plástico ABS, álabes dinámicamente balanceadas. Posee celosías de apertura y cierre automática que evita contra flujos y entrada de polvo o insectos. De funcionamiento muy silencioso es apto para instalaciones en vidrios, paredes o cielos, tanto vertical como horizontalmente. Ampliamente usado oficinas donde el silencio es imperativo, salas de reuniones, incluso en baño y kitchenettes.

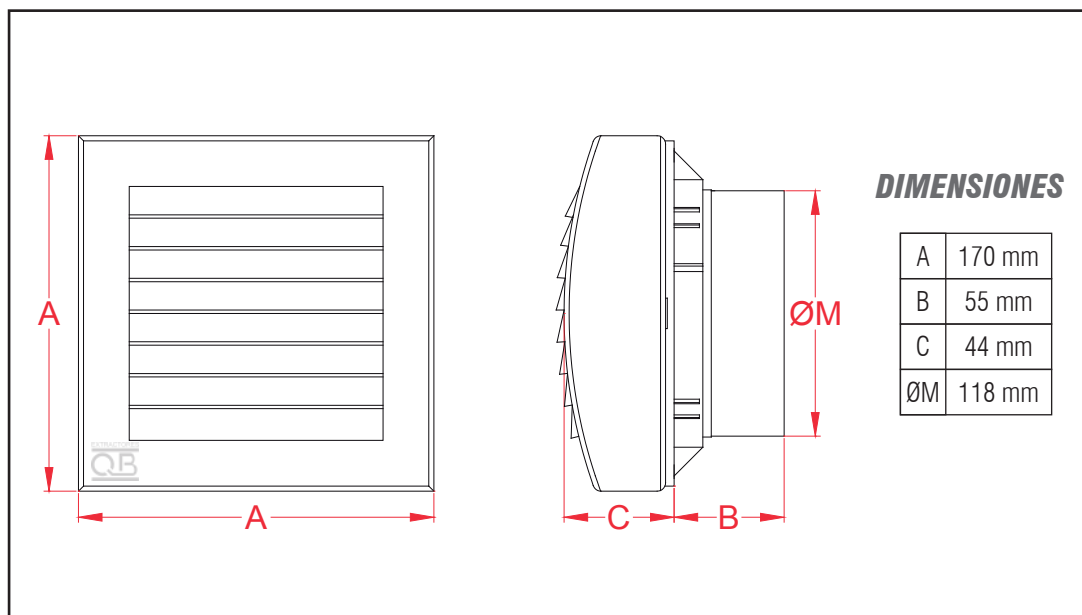

## CARACTERÍSTICAS TÉCNICAS

Potencia Máx:	21 W
Voltaje:	230V 50Hz
Consumo:	0,12 A
RPM:	2335
Caudal:	195 m <sup>3</sup> /h
Presión:	6 mmcda
Peso:	650 gr

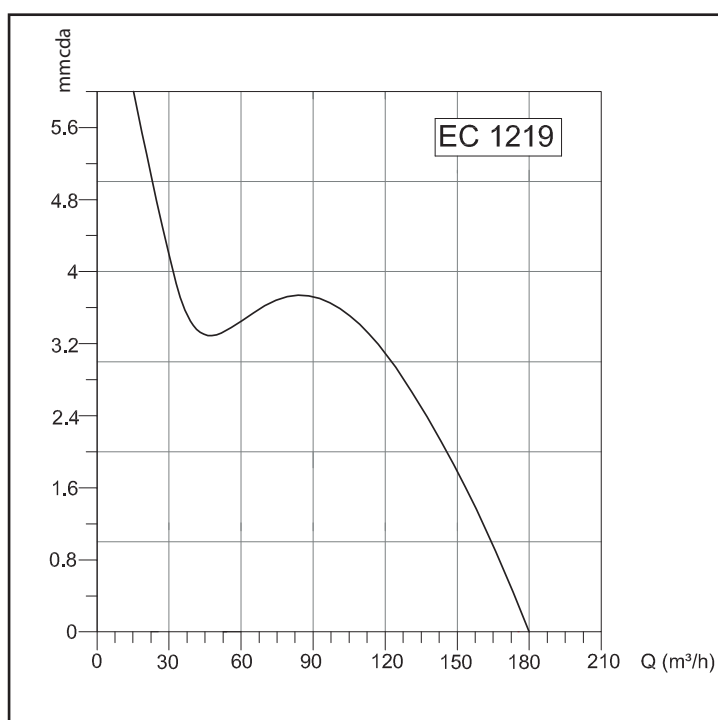

EXTRACTORES

**QB**

# EXTRACTOR AXIAL DE PLÁSTICO SERIE EC EC 1219E

## INSTALACIÓN

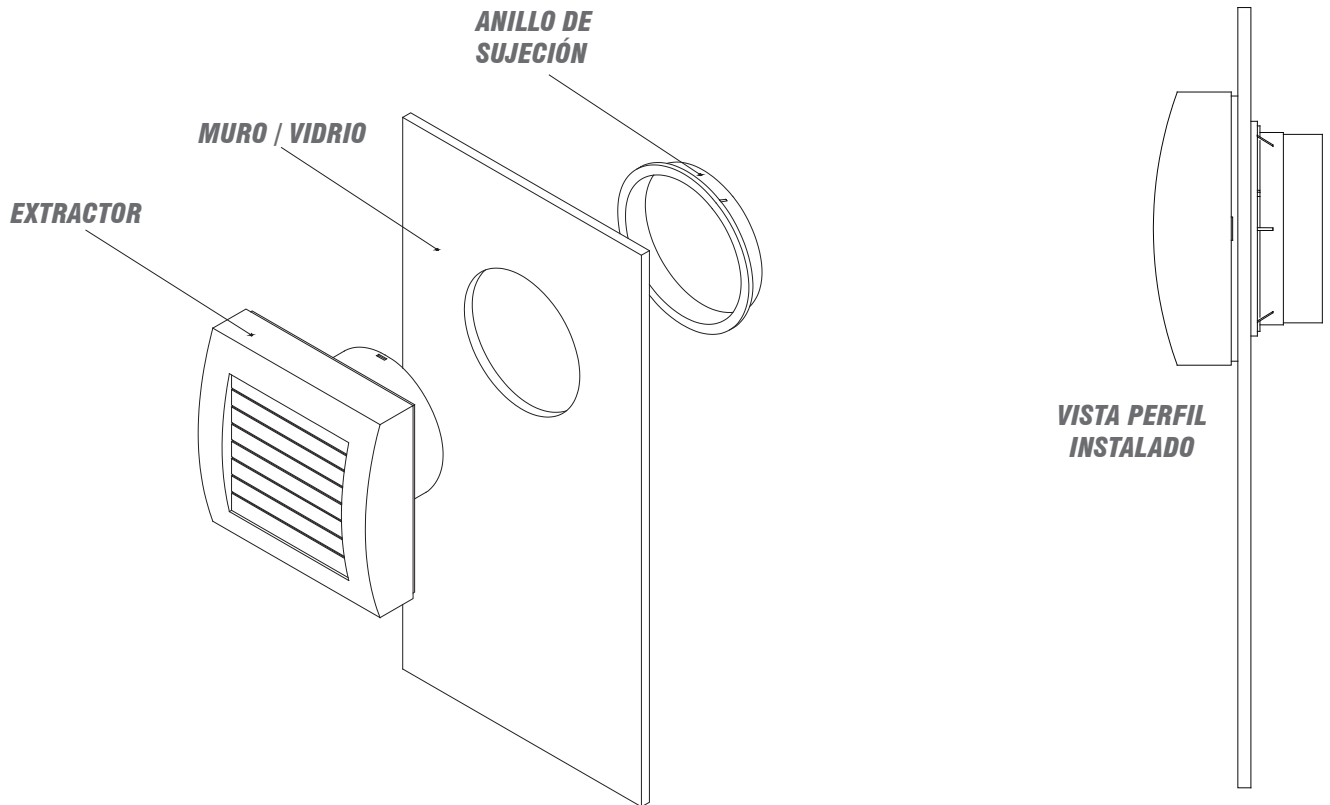

## CONECCIÓN ELÉCTRICA

