

CARACTERÍSTICAS GENERALES:

Extractor axial, construido en plástico ABS, álabes dinámicamente balanceadas. Posee celosías de apertura y cierre automática que evita contra flujos y entrada de polvo o insectos. De funcionamiento muy silencioso es apto para instalaciones en vidrios, paredes o cielos, tanto vertical como horizontalmente. Ampliamente usado oficinas donde el silencio es imperativo, salas de reuniones, incluso en baño y kitchenettes.

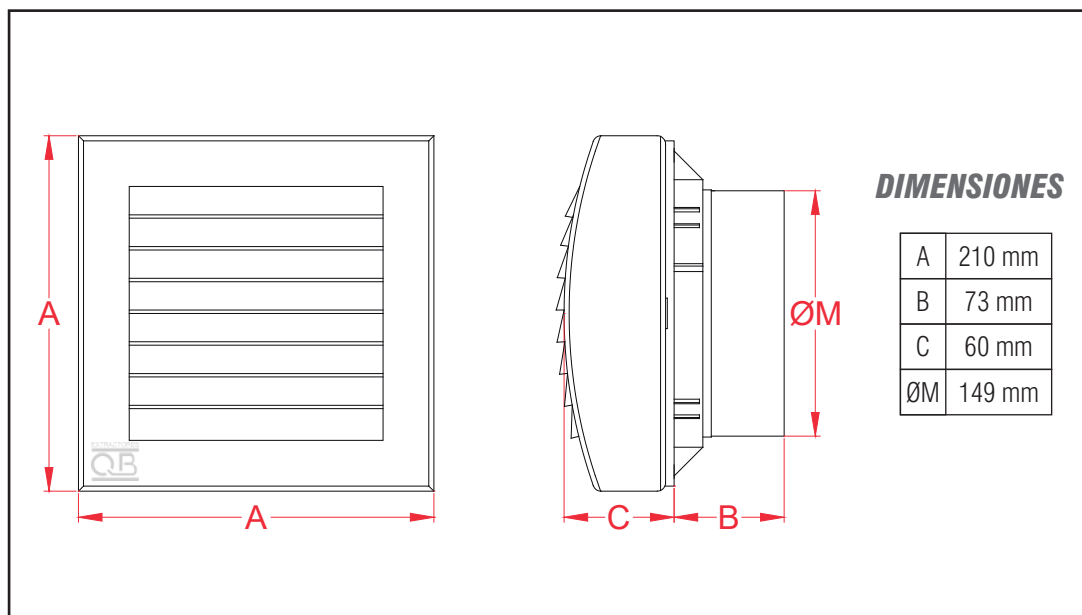

CARACTERÍSTICAS TÉCNICAS

Potencia Máx:	23 W
Voltaje:	230V 50Hz
Consumo:	0,17 A
RPM:	1920
Caudal:	300 m ³ /h
Presión:	8 mmcda
Peso:	840 gr
Nivel Ruido:	48 dB(A)

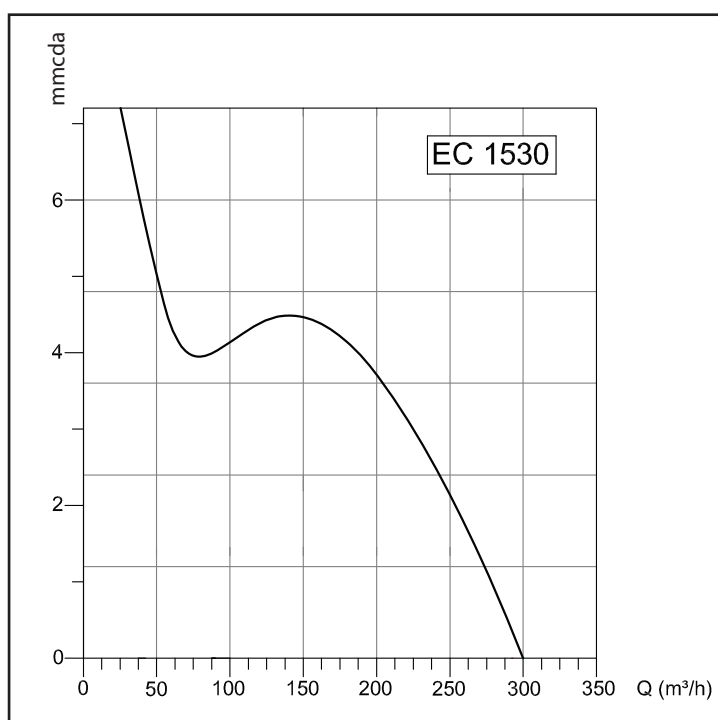

EXTRACTORES



EXTRACTOR AXIAL DE PLÁSTICO SERIE EC EC 1530E

INSTALACIÓN

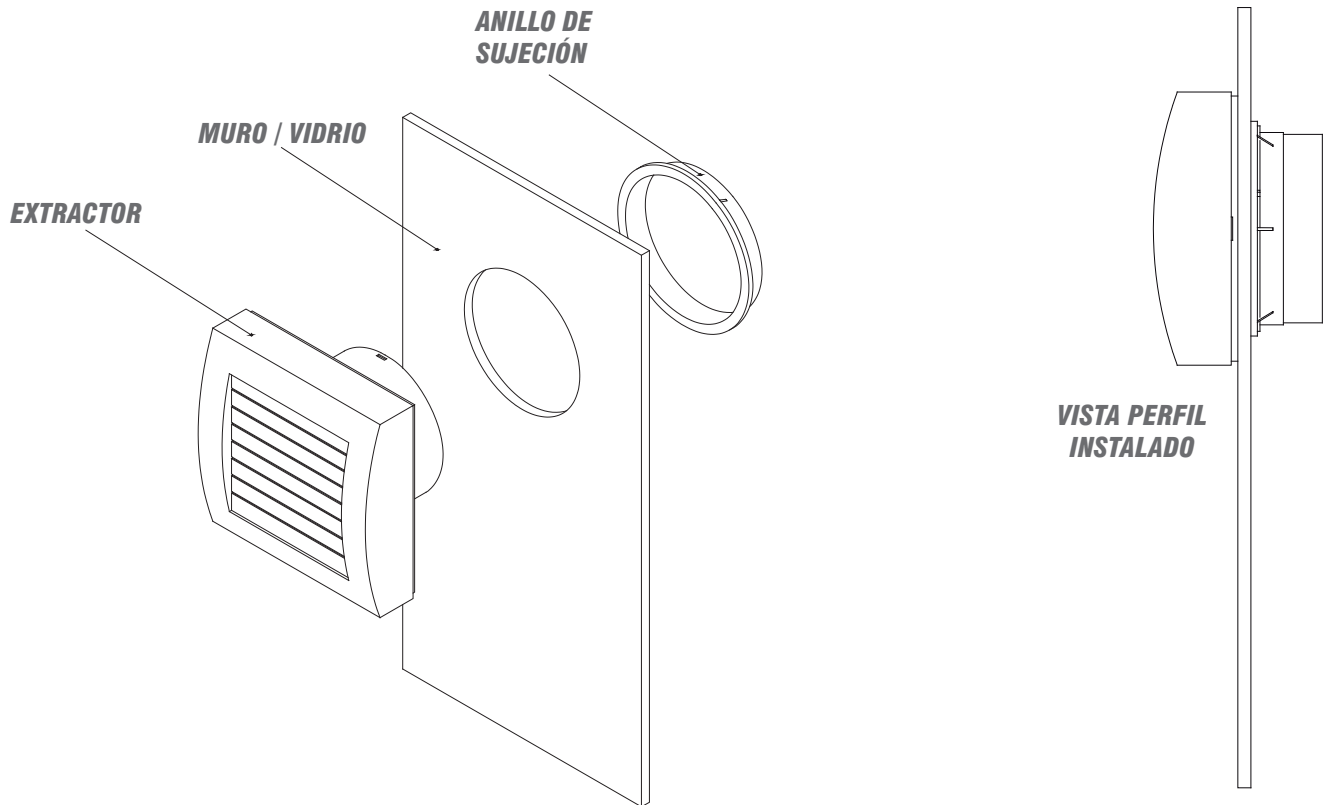

CONECCIÓN ELÉCTRICA

